

Halbhoher Tiefkühlschrank
ICONIC

VIESSMANN
climate of innovation

Der Absatzförderer für Tiefkühlprodukte



Heizsysteme
Industriesysteme
Kühlsysteme ◀

Iconic – Halbhoher Tiefkühlschrank



Der Absatzförderer für Tiefkühlprodukte

Die Atmosphäre im Tiefkühlkostbereich lässt nur wenig Einkaufslaune aufkommen: Nur 20 Sekunden halten sich Kunden durchschnittlich dort auf. Mit Iconic lässt sich das Einkaufserlebnis attraktiver gestalten und damit die Verweildauer Ihrer Kunden verlängern.

Die richtige Atmosphäre – für Tiefkühlkost und Spontankäufe

Tiefkühlkostabteilungen sind traditionell wenig einladend. Gut, dass es Iconic gibt. Der halbhohe Tiefkühlschrank schafft ein marktähnliches Flair und damit auch ein attraktiveres und angenehmeres Einkaufserlebnis. Ein weiterer Pluspunkt: Dank der guten Sichtbarkeit und des offenen Designs können sich die Kunden leichter orientieren.

Mit seiner attraktiven und gut ausgeleuchteten Warenpräsentation gewinnt Iconic die Aufmerksamkeit der Kunden und regt zu Spontankäufen an. Seine optimierte Ergonomie ist genau auf die Anforderungen der Käufer und des Personals abgestimmt. Großzügige Glasflächen in optimaler Höhe machen die Lebensmittel für den Käufer vollständig sichtbar.

Mehr Raum – für Produkte und Marktlayout-Ideen

Verglichen mit einer Tiefkühlinsel bietet Iconic von Viessmann bis zu 50 Prozent mehr Nutzinhalt bei gleicher Stellfläche. Seine hohe Flächenproduktivität und das unverwechselbare Design ermöglichen Ihnen völlig neue Marktlayouts und Anordnungsmöglichkeiten.

Iconic kombiniert die Vorteile einer Tiefkühlinsel und eines Tiefkühlschranks und kann damit flexibel für Tiefkühlkost in Beuteln und Kartonverpackungen verwendet werden. Die inselförmigen oberen und unteren Auslagen bieten zahlreiche Optionen für Warenpräsentation und Befüllung. Die obere Fläche eignet sich ideal für Verbundangebote und Produktkommunikation.

Ein echter Gewinn – für Supermärkte und ihre Bilanzen

In einer Studie hat Iconic seine Leistung im Supermarkt bereits unter Beweis gestellt. Die Umsatzerlöse im Segment Tiefkühlkost stiegen um 10 Prozent und der Gewinn nahm um 15 Prozent zu.



Profitieren Sie von diesen Vorteilen

- Mehr Tiefkühlprodukte ohne zusätzlichen Platzbedarf
- Bessere Warensicht
- Bessere Ergonomie und angenehmeres Nutzererlebnis
- Höhere Umsätze
- Mehr Möglichkeiten für das Marktlayout



Technische Spezifikationen



Fronthöhe (mm)	550
Außenlänge (mm)	1875, 2500
Außenhöhe (mm)	1550
Außentiefe (mm)	1050, 1920
Temperaturbereich	-23..-21 °C
Kältemittel	R404, R744 (CO ₂)

Iconic-FSV-155-100

°C -23..-21

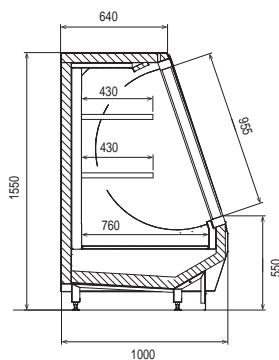

Iconic Einzelaufstellung

Iconic-FSV-155-192

°C -23..-21

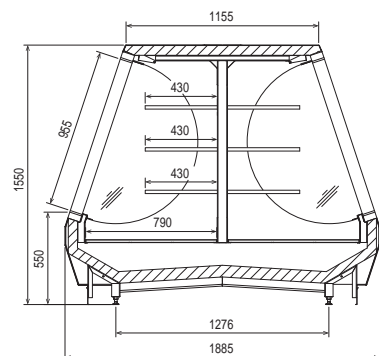

Iconic Rücken-an-Rücken-Aufstellung

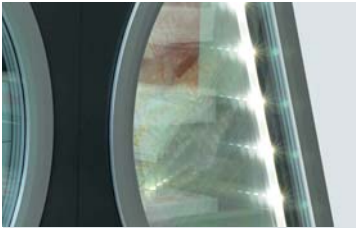

Türbeleuchtung mit LED-Röhren



Türen mit Antibeschlag-Beschichtung



Selbstschließende Türen

Standardausstattung

- Türbeleuchtung mit LED-Röhren
- Türen mit Antibeschlag-Beschichtung
- Selbstschließende Türen

Sonderzubehör

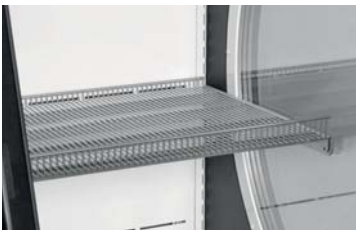

Rostauslagen

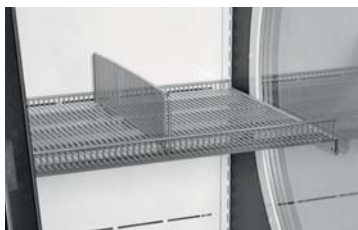

Warenteiler für Rostauslage



Bodenrostauslagen



Warenteiler für Bodenrostauslagen



Warenteiler aus Acryl für Bodenauslagen



Haken für Plastikbeutel

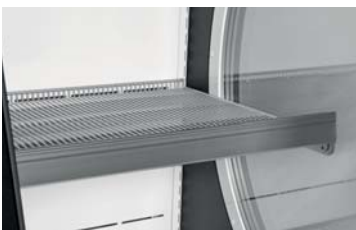

Kunststoffblende für Sockelblech

- Warenteiler aus Acryl
- Rostauslagen
- Warenteiler für Rostauslage
- Preisschienenhalter für Auslage
- Bodenrostauslagen
- Warenteiler für Bodenrostauslagen
- Warenteiler aus Acryl für Bodenauslagen
- Haken für Plastikbeutel
- Kunststoff-Stoßleisten
- Kunststoffblende für Sockelblech

Vorteile

Attraktive Produktpräsentation, maximale Sichtbarkeit in der Mitte des Verkaufsraums und hohe Flächenproduktivität: Dafür steht das transparente Design von Iconic.



- 1** Verglaste Seitenwände für eine hervorragende Sichtbarkeit der Ware
- 2** LED-Beleuchtung für aufmerksamkeitsstarke Präsentation
- 3** Großzügige inselförmige Bodenablage
- 4** Obere Auslagen in Augenhöhe des Käufers
- 5** 50 % höhere Flächenproduktivität

Die Erfolgsgeschichte: Edeka Kusenberg in Goch

Iconic von Viessmann bringt Absatz von Tiefkühlprodukten in Schwung.

Ein echter Gewinn für den Point of Sale

„Unser neuer Iconic sieht hervorragend aus, ist absolut kundenfreundlich und hat dazu beigetragen, dass der Absatz der Tiefkühlprodukte von Anfang an über unseren Planzahlen liegt“, freut sich Marktbetreiber Christian Kusenberg. „Vor allem älteren Kunden kommt die ergonomische Form entgegen, weil sie die Produkte in aufrechter Haltung herausnehmen können.“

Kein Wunder also, dass die Neuheit der Viessmann Kühlsysteme GmbH auch bei Kusenbergs Händlerkollegen hervorragend ankommt. „Für die Fachwelt ist der Markt von Edeka Kusenberg in Goch gerade großes Gesprächsthema. Viele Kollegen kommen persönlich vorbei und wollen die neue Art der TK-Präsentation sehen“, berichtet Rudi Spengler, Geschäftsführer der IKT Innovative Kältetechnik GmbH.

Mehr Freiheit fürs Markt-Design

„Die Märkte können Iconic gezielt als Eyecatcher einsetzen und damit ihre Kunden noch erfolgreicher zu Spontankäufen anregen. Mit

ihrer Höhe von 1,50 m sind die Installationen niedrig genug, um das transparente Raumgefühl des Marktes zu erhalten“, erklärt Spengler und wird von seinem Auftraggeber bestätigt.

„Die Iconic Tiefkühlschränke fügen sich perfekt in die Gesamtgestaltung unseres Marktes ein. Statt den Kunden die Sicht zu versperren, lockern sie die Einkaufsatmosphäre auf“, erzählt Christian Kusenberg.

Höchste Energieeffizienz mit CO₂ – dem Kühlmittel der Zukunft

Auch technologisch und in puncto Energieeffizienz ist der Neubau von Edeka Kusenberg in Goch herausragend: Die Kälteinstallation erfolgte in Form von transkritischen CO₂-Anlagen mit Wärmerückgewinnung.

„Mit einem GWP-Wert von 1 ist CO₂ das Kühlmittel der Zukunft. Es wird immer mehr Märkte geben, die in der Kälteinstallation komplett auf transkritische CO₂-Anlagen mit Wärmerückgewinnung setzen. Und das macht für die Energieeinsparung auch am meisten Sinn“, erklärt Spengler.



Edeka Kusenberg in Goch.

Ein echter Blickfang:
Der neue Iconic Tiefkühlschrank
im Edeka Kusenberg in Goch.





Unseren Kühlsysteme
Produktkatalog finden
Sie im App Store.

Deutschland
Viessmann Kühlsysteme GmbH, Hof
Tel. +49 9281 814-0
Viessmann Kühlsysteme GmbH, Mainz
Tel. +49 61315 7046-17
kuehlsysteme@viessmann.de
www.viessmann.de

Dänemark
Norpe ApS
Tel. +45 4120 5420
marketing@norpe.fi
www.norpe.dk

Estland
Norpe Eesti Oü
Tel. +372 675 5150
info@norpe.ee
www.norpe.ee

Finnland
Norpe Oy
Tel. +358 19 537 8000
marketing@norpe.fi
www.norpe.com
Norpe Suomi Oy
Tel. +358 19 537 8000
marketing@norpe.fi
www.norpe.fi

Frankreich
Viessmann Technique du Froid S.à.r.l.
Tel. +33 3 87291700
france@viessmann-refrigeration.com/fr
www.viessmann.fr

Großbritannien
Viessmann Refrigeration Systems Limited
Tel. +44 121 7440 422
sales@viessmann-coldtech.co.uk
www.viessmann.co.uk

Lettland
Norpe Latvia
Tel. +371 6782 8449
info@norpe.lv
www.norpe.com

Norwegen
Norpe AS
Tel. +47 3336 3500
post@norpe.no
www.norpe.no

Polen
Viessmann Systemy Chłodnicze Sp. z o.o.
Tel. +48 22 882 0020
norpe@norpe.pl
www.viessmann.pl

Rußland
Viessmann Group – Norpe Moscow
Norpe St. Petersburg
Tel. +7 499 277 1260
www.viessmann.ru

Schweden
Norpe AB
Tel. +46 8 5941 1200
info@norpe.se
www.norpe.se

Schweiz
Viessmann (Schweiz) AG
Tel. +41 56 418 67 11
info@viessmann.ch
www.viessmann.ch

Vereinigte Arabische Emirate
Viessmann Middle East FZE
Tel. +971 43724247
refrigeration@viessmann.ae
www.viessmann.ae

Österreich
Viessmann Ges.m.b.H.
Tel. +43 72 42 623 81-100
info@viessmann.at
www.viessmann.at