



Niederdruck-Dampferzeuger

Niederdruck-Dampferzeuger für
Gewerbebetriebe und Handwerk

VITOMAX LS



VITOMAX LS

Die Konstruktion
dieses Niederdruck-
Dampferzeugers hat
sich tausendfach
bewährt.

Vitomax LS für die Erzeugung von Niederdruckdampf mit Leistungen von 0,26 bis 2,2 t/h



Vitomax LS (Typ M61A) Niederdruck-Dampferzeuger
0,26 bis 2,2 t/h
0,5 oder 1 bar

Die Vitomax LS Niederdruck-Dampferzeuger erfüllen in ihrem Leistungsbereich die Vorgaben von Gewerbebetrieben. Typische Anwendungen für diesen Kessel sind Wäschereien und Bäckereien mit ihrem Bedarf nach geringen Dampfdrücken.

Der Vitomax LS ist ein kompakter Dreizugkessel für die Erzeugung von Niederdruckdampf im Leistungsbereich von 0,26 bis 2,2 t/h. Die Konstruktion dieses Kessels hat sich tausendfach bewährt.

Vitomax LS – empfohlen für Gewerbe und Handwerk

Der Vitomax LS (Typ M61A) ist der Kessel für einen zulässigen Betriebsdruck von 1 bar (Hochdruck), kann aber abhängig vom Einsatz auf 0,5 bar (Niederdruck) gesenkt werden. Der Vitomax LS zeichnet sich durch eine niedrige Brennraumbelastung und eine emissionsarme Verbrennung aus.

Gute Dampfbildung durch hohen Wasserinhalt

Der hohe Wasserinhalt in Verbindung mit großen Abständen zwischen den Rauchgasrohren sowie große

Abstände der Einbauten zum Kesselmantel sorgen für eine gute Dampfbildung und Entnahme.

Die geringe Materialbelastung durch die vollständig wassergekühlte hintere Umlenkung und der Verzicht auf Ausmauerungen stehen für eine äußerst spannungsarme Kesselkonstruktion.

Gutmütiges Verhalten und hohe Dampfqualität

Besonders positiv wird das durch den hohen Wasserinhalt bedingte sehr gutmütige Verhalten des Kessels bei Lastschwankungen bewertet. Konstruktionsbedingt wird eine Restfeuchte im Dampf auch bei plötzlicher und hoher Dampfabnahme vermieden. Es steht weiterhin hochwertiger Dampf zur Verfügung. Der große Dampfraum mit einer entsprechend dimensionierten Ausdampffläche und integriertem Dampftrockner unterstützt diese flexible Funktion.

Mit seiner sehr geringen Feuerraum-Volumenbelastung in Verbindung mit der Dreizugbauweise unterschreitet dieser Kessel auch strenge Emissionsgrenzwerte.

VITOMAX LS

0,26 bis 2,2 t/h

0,5 oder 1 bar

Thermische Wasseraufbereitung für den störungs-freien Betrieb eines Dampfkessels

Dampferzeuger werden kontinuierlich mit chemisch und thermisch aufbereitetem Speisewasser durchströmt. Damit die im Wasser befindlichen Stoffe wie Kalzium, Magnesium, Sauerstoff und Kohlendioxid den Dampfkessel im Laufe der Zeit nicht durch Lochfraß oder Kalkablagerungen schädigen, müssen sie mit dem „richtigen Wasser“ gespeist werden, aus dem diese Inhaltsstoffe extrahiert worden sind.

Paketlösungen zur Wasseraufbereitung

Eine komplette Paketlösung dafür ist die Thermische Wasseraufbereitungsstation TWA-V/TWA-T. Neben den Standardkomponenten sind weitere Module erhältlich, mit der die Kesselanlage für ihren speziellen Einsatz aufgerüstet werden kann.

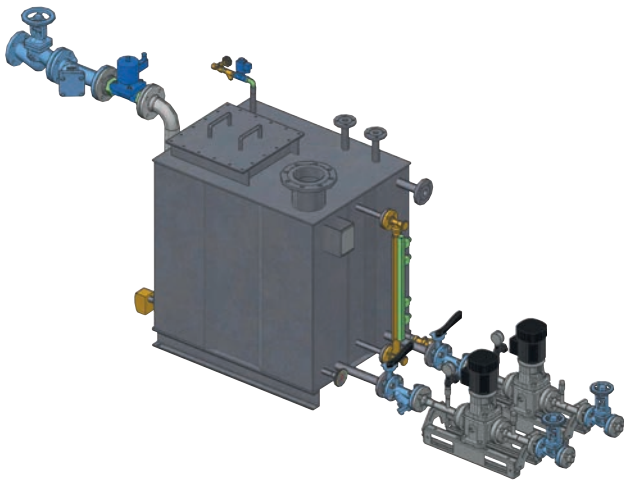

Thermische Wasseraufbereitung TWA-T

Vorbereitet für die Zukunft

Durch den großzügig dimensionierten Feuerraum und die Konstruktionsprinzipien können die Vitomax LS mit einer Vielzahl von Brennstoffen betrieben werden. Ob klassisch mit Gas oder Öl – auch als Zweistofflösung – oder zukünftig mit Wasserstoff oder biogenen Brennstoffen, der Kessel ist für den Einsatz vorbereitet.

Vitomax LS überzeugt

- + Dreizugkessel mit niedriger Brennraumbelastung – dadurch emissionsarme Verbrennung
- + Hohe Dampfqualität durch integrierten Dampftrockner und große Ausdampffläche
- + Wärmedämmung des Kesselkörpers reduziert Wärmeverluste
- + Belastbare Kesselabdeckung erleichtert Montage und Wartung
- + Für nahezu alle Brennstoffe geeignet

VITOMAX LS

Typ M61A

- 1 Optimales Flammrohr für schadstoffarme Verbrennung
- 2 Integrierter Dampftrockner für hohe Dampfqualität
- 3 Optimale Dehnbstände der Rohre untereinander und zum Mantel hin für lange Nutzungsdauer und höhere Betriebssicherheit
- 4 Hochwirksame Wärmedämmung zur Vermeidung von Strahlungsverlusten
- 5 Die schwenkbare Kesseltür erleichtert die Reinigung und Wartung des Kessels

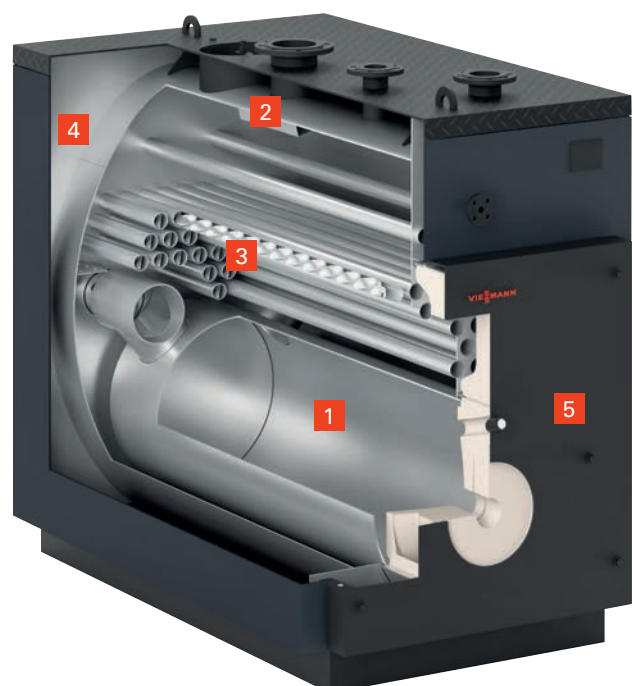

Niederdruck-Dampferzeuger **VITOMAX LS** (Typ M61A)

Nenn-Dampfmassenstrom	t/h	0,26	0,44	0,7	0,9	1,4	2,2
Gesamtabmessungen							
Länge	mm	1630	1800	1980	2440	2590	3135
Breite	mm	770	950	1025	1380	1445	1580
Höhe (einschließlich Stutzen)	mm	1880	2020	2185	2165	2280	2695
Höhe schallabsorbierende Unterlagen (belastet)	mm	37	37	37	37	37	37
Fundament (empfohlen)							
Länge	mm	1400	1550	1750	1900	2100	2600
Breite	mm	870	950	1025	1200	1260	1400
Gewicht (Kesselkörper)	kg	685	975	1350	1715	2360	3550
Gesamtgewicht (einschließlich Wärmedämmung und Armaturen)	kg	770	1075	1480	1850	2520	3752



Produktmerkmale

- Niederdruck-Dampferzeuger Vitomax LS: 0,26 bis 2,2 t/h
- Gemäß Druckgeräterichtlinie zertifiziert
- Für die Verbrennung von Gas und Heizöl EL geeignet
- Zulässiger Betriebsdruck 1 bar
- Kesselwirkungsgrad: 91 %
- Dreizugkessel mit niedriger Brennraumbelastung – dadurch emissionsarme Verbrennung
- Auf den Kessel abgestimmtes umfangreiches Zubehör reduziert den Planungsaufwand – bei Bedarf auch vormontiert, verrohrt und vorverdrahtet ab Werk lieferbar
- Schaltschrank Vitocontrol LS für alle kesselspezifischen Regel- und Steuerungseinrichtungen
- Thermische Wasseraufbereitungsanlage TWA-T als Zubehör lieferbar

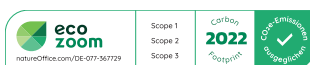

Ihr Fachpartner

9444 580 DE 12/2023

Inhalt urheberrechtlich geschützt.
 Kopien und anderweitige Nutzung
 nur mit vorheriger Zustimmung.
 Änderungen vorbehalten.